

シニア(大学生を含む)の部 【 48kg級 】

- 1 鈴木美織 (環太平洋大)
- 2 渡辺由香 (法政大)
- 3 鴨居奈央 (環太平洋大)
- 4 岩群安奈 (アイシンAW)
- 5 植野さくら (自衛隊体育学校)
- 6 片桐左智 (環太平洋大)
- 7 中谷亜依 (自衛隊体育学校)
- 8 藤沢志穂 (九州共立大)
- 9 青野ひかる (日本大)

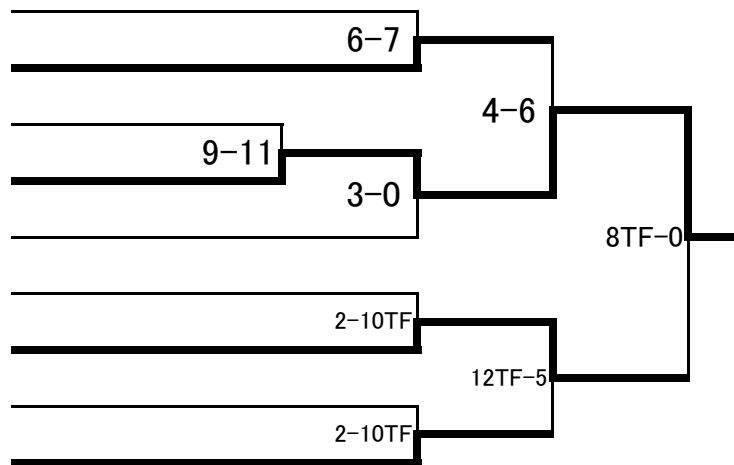

シニア(大学生を含む)の部 【 51kg級 】

- 1 田中亜里沙 (早稲田大)
- 2 渡邊ひかり (環太平洋大)
- 3 大関蘭 (法政大)
- 4 下地優香 (九州共立大)
- 5 齋藤ほのか (法政大)
- 6 木村早耶架 (日体大)
- 7 伊藤小雪 (環太平洋大)
- 8 金子和 (早稲田大)
- 9 金丸茜 (環太平洋大)
- 10 野村史香 (東洋大)
- 11 佐藤亜子 (大東文化大)
- 12 太田理穂 (自衛隊体育学校)
- 13 岩永典子 (九州共立大)
- 14 矢後佑華 (日本大)

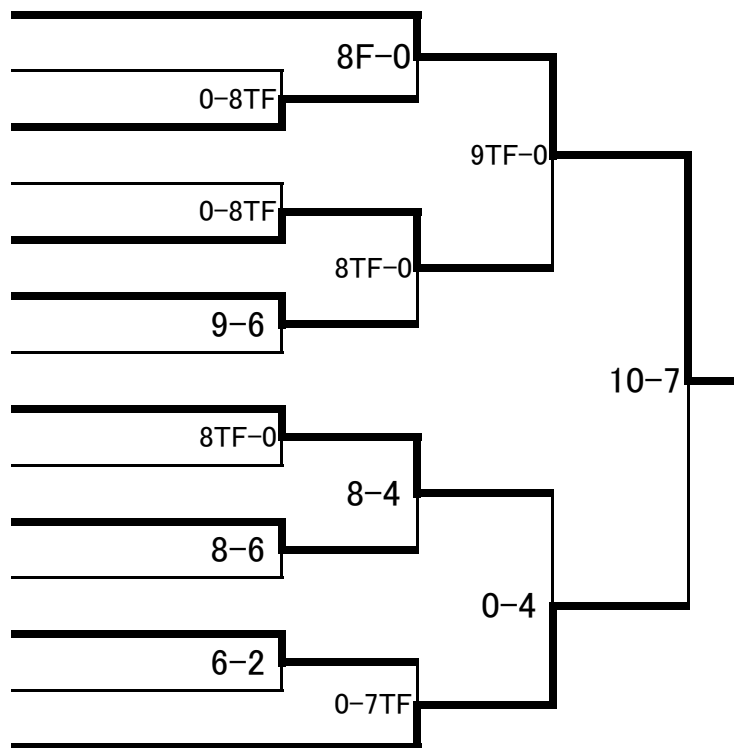

シニア(大学生を含む)の部 【 55kg級 】

- 1 望月 美早乃 (環太平洋大)
- 2 松見 千都彩 (環太平洋大)
- 3 吉川 佳代子 (環太平洋大)
- 4 木下 茜 (法政大)
- 5 堀内 優 (自衛隊体育学校)
- 6 永石 美智 (九州共立大)
- 7 小黒 真愛 (早稲田大)
- 8 水野 佳穂 (大東文化大)
- 9 池亀 優希 (自衛隊体育学校)

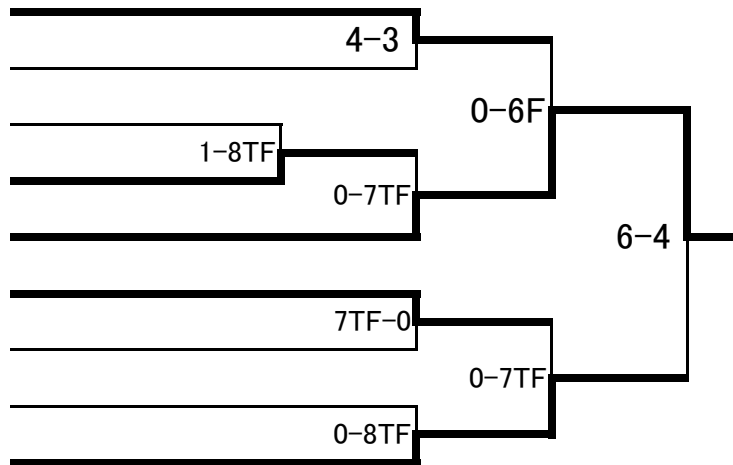

シニア(大学生を含む)の部 【 59kg級 】

- 1 増田 奈千 (環太平洋大)
- 2 加藤 優希 (環太平洋大)
- 3 早見 なつみ (九州共立大)

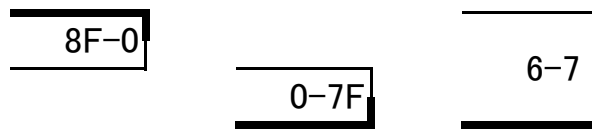

シニア(大学生を含む)の部 【 63kg級 】

- 1 伊藤 友莉香 (自衛隊体育学校)
- 2 佐藤 喜歌 (自衛隊体育学校)
- 3 鈴木 紅夏 (東洋大)
- 4 小林 沙也加 (環太平洋大)
- 5 上原 榛奈 (法政大)
- 6 スヘー ツエレン チ メド (環太平洋大)

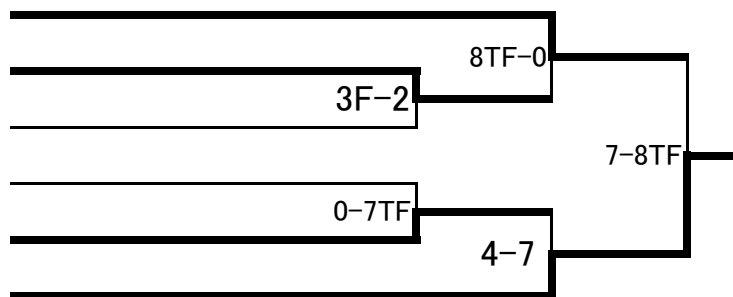

シニア(大学生を含む)の部 【 72kg級 】

- 1 吉井 瑞江 (至学館大)
- 2 新井 明恵 (法政大)

