

49 kg級 トーナメント
マット 1 / 2

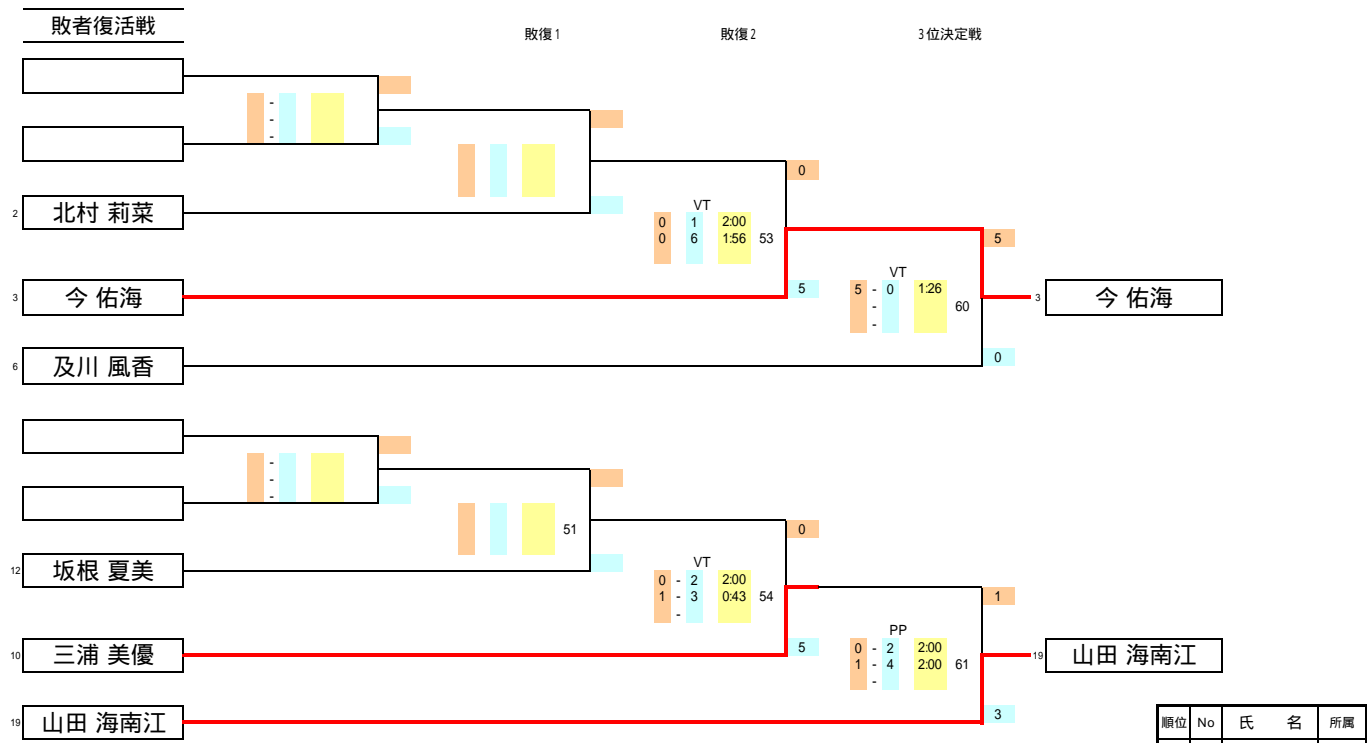
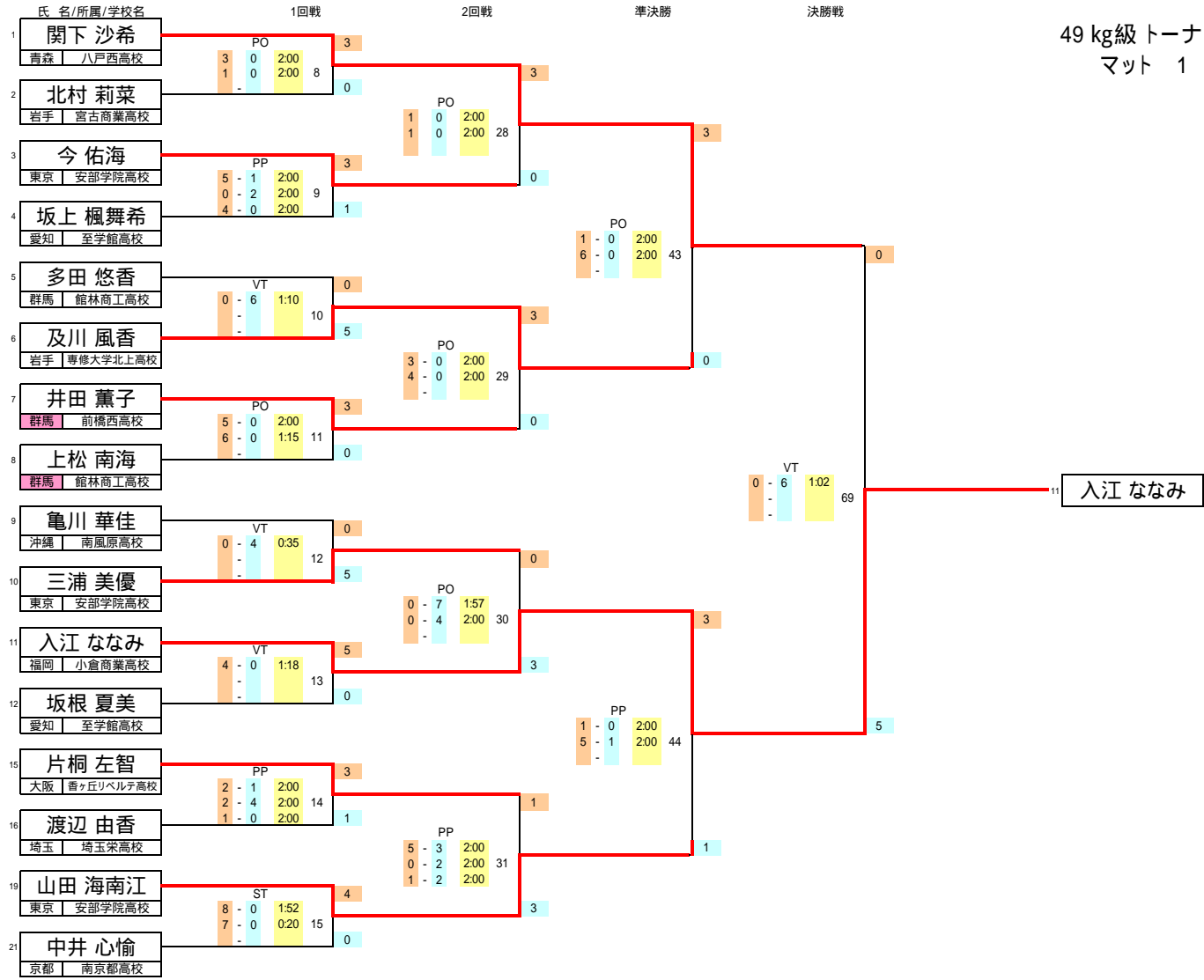

順位	No	氏名	所属	学校名
1位	11	入江 ななみ	福岡	小倉商業高校
2位	1	関下 沙希	青森	八戸西高校
3位	3	今 佑海	東京	安部学院高校
3位	19	山田 海南江	東京	安部学院高校
5位	6	及川 風香	岩手	専修大学北上高校
5位	10	三浦 美優	東京	安部学院高校
7位	7	井田 薫子	群馬	前橋西高校
8位	16	渡辺 由香	埼玉	埼玉栄高校

49 kg級 トーナメント
マット 2 / 2

予備選

氏名/所属/学校名	予備選	氏名/所属/学校名
12 坂根 夏美 愛知 至学館高校	ST 7 - 0 0.34 A 7 - 0 0.34 1	12 坂根 夏美 愛知 至学館高校
13 松見 万由子 京都 京都都高校		0
14 北川 瑛子 静岡 焼津中央高校	VT 0 - 4 0.18 A - - - 2	15 片桐 左智 大阪 香ヶ丘リベルテ高校
15 片桐 左智 大阪 香ヶ丘リベルテ高校		5
16 渡辺 由香 埼玉 埼玉栄高校	PP 0 - 2 2.00 A 2 - 1 2.00 3 3 - 0 2.00	16 渡辺 由香 埼玉 埼玉栄高校
17 栄 舞 愛知 至学館高校		1
18 樺澤 彩香 群馬 前橋西高校	VT 0 - 7 0.29 A 0 - 4 1.12 4 - - -	19 山田 海南江 東京 安部学院高校
19 山田 海南江 東京 安部学院高校		5
20 鈴木 愛純 岡山 おかやま山陽高校	VT 2 - 1 2.00 A 1 - 8 1.18 5 - - -	21 中井 心愉 京都 京都都高校
21 中井 心愉 京都 京都都高校		5