

男子ジュニアの部: グレコローマンスタイル

記録

84 kg級

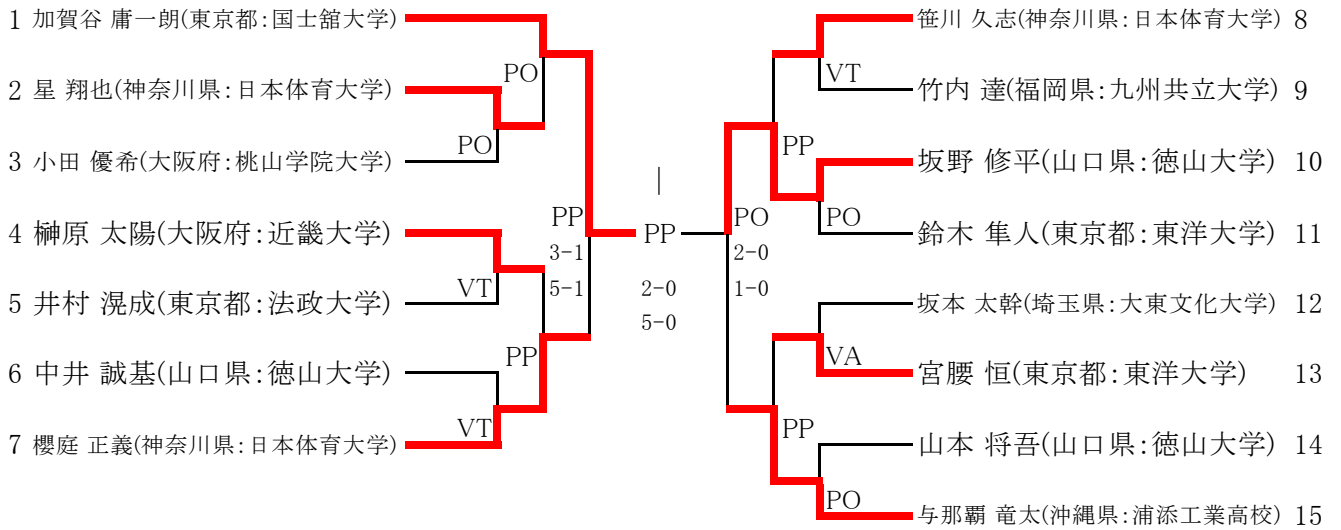

96 kg級

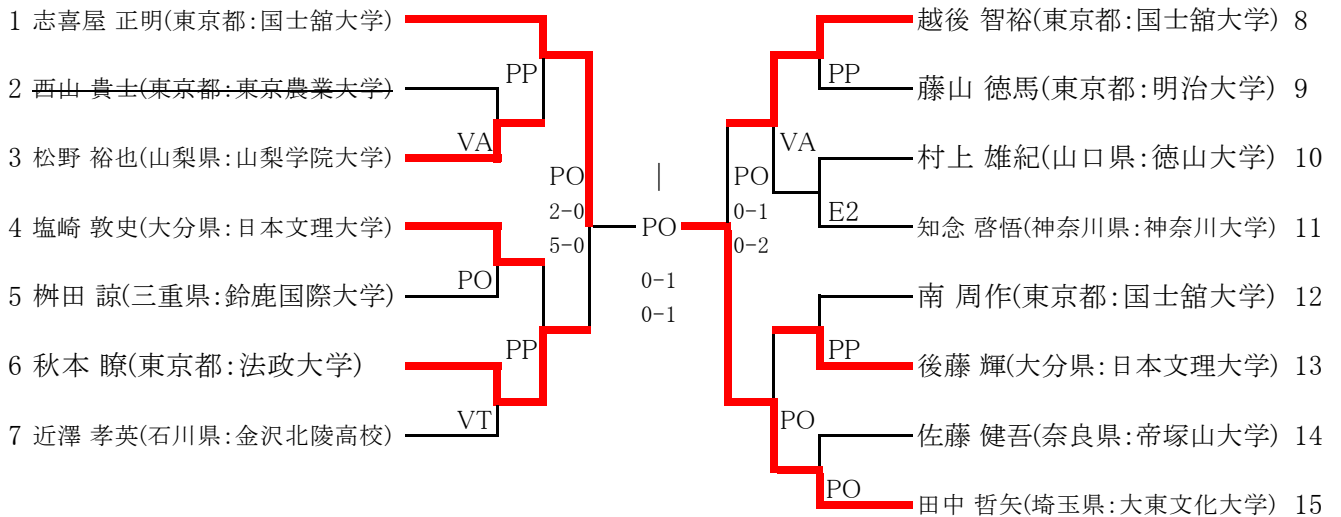

120 kg級

